



cert. N.991k



0051
16
0051-CPR-1863

EN 54-2
EN 54-4
EN 54-21
EN 12094-1



Previdia216

Unidade central de detecção de incêndio

PREVIDIA|MAX



Previdia216 é um sistema modular para a realização de sistemas de detecção e combate a incêndios (máx. 24 canais).

Permite configurar o sistema de forma modular, e expandi-lo de acordo com as próprias e específicas exigências. As unidades centrais Previdia Max podem ser constituídas por um armário individual ou por mais armários (máx. 4) ligados entre si para formar um único painel de comando capaz de gerenciar até 32 unidades **IFM** (módulos de laço, módulos I/O, módulos de extinção, etc.) e 8 módulos frontais **FPM** (unidade CPU de reserva, módulos LED, etc.).

Graças aos módulos funcionais e com o auxílio dos kits de instalação, a unidade central de detecção de incêndio tem a capacidade de se adaptar a qualquer tipo de ambiente ou exigência de instalação/projeto, criando configurações adequadas para qualquer aplicação.

Os módulos IFM, que são conectados à barra CAN DRIVE, são de tipo «hot swap» e, portanto, podem ser substituídos ou adicionados sem desligar o sistema. Desta forma, Previdia Max pode garantir um método rápido e seguro de intervenção sem interrupção do serviço.

Os módulos de laço **IFM2L** são dotados da tecnologia «power up boosters» desenvolvida nos laboratórios da INIM ELECTRONICS, que permite configurar a tensão de funcionamento de cada laço em função das diversas situações operacionais.

Graças à estrutura de inteligência distribuída, que utiliza um microprocessador no interior de cada módulo, microprocessadores redundantes na unidade principal e a possibilidade de ter uma unidade CPU de reserva, Previdia Max garante uma fiabilidade incomparável.

A segurança do sistema não é mais confiada a uma única unidade de elaboração, mas a um grupo de unidades CPU interligadas que trabalham em sinergia para fornecer uma resposta mais rápida e eficaz. Isto significa que a unidade central foi certificada para gerenciar mais de 512 pontos de alarme de incêndio, conforme exigido pela norma EN54 Parte 2.

A unidade central Previdia Max, conforme previsto pela norma EN54 Parte 2, tem a capacidade de gerenciar diretamente no laço, através de específicas placas de interfaceamento, módulos I/O ou de 4–20mA, a detecção GAS, atribuindo modos de visualização e prioridades diferentes dos previstos para o alarme de incêndio.

Graças à arquitetura de rede, Previdia Max permite criar redes híbridas baseadas na conexão mediante par entrelaçado, fibra ótica e redes TCP/IP capazes de superar qualquer barreira e alcançar uma cobertura inimaginável.

Cada grupo de unidades centrais interligadas através de rede **Hornet+** pode conectar até 48 unidades e podem ser interligados até 20 grupos via TCP/IP. Cada grupo pode ser composto indiferentemente por uma rede Hornet+, uma unidade central conectada em TCP/IP ou por um painel de repetição conectado em TCP/IP.

Previdia Max, graças à utilização intensiva de tecnologias como correio eletrônico, servidor Web, conexões TCP/IP, comunicações telefônicas GSM e a conceitos como mapas gráficos e verificação de vídeo de alarme, através de câmaras IP, fornece um sistema que permanece sempre sob controlo e ao alcance da mão, reduzindo drasticamente os tempos de resposta em momentos de perigo real e notavelmente a incidência de falsos alarmes.

No laço da unidade central Previdia Max é possível ligar diretamente as lâmpadas de iluminação e de sinalização de emergência da série HARPER, obtendo assim um sistema com funções inovadoras para a supervisão e a manutenção periódica.

Previdia Max é capaz de executar todos os testes exigidos pelas regulamentações para verificação periódica e, através do software de programação, gerar toda a documentação necessária exigida pelas normas vigentes.

Previdia216

CARACTERÍSTICAS DO HARDWARE

- Ecrã tátil 7" 65000 cores
- Unidade CPU suplementar de emergência
- 2 laços expansíveis a 16 (utilizando o módulo IFM2L)
- Certificação LPCB CPR EN54 Pt2 para gerenciar mais de 512 pontos de deteção de incêndio
- Certificação LPCB CPR EN54 Pt4
- Certificação EN54 Pt21 nos canais PSTN, GSM e TCP/IP
- Certificação EN12094-1 (sistemas de extinção) até 24 canais
- 1 porta Ethernet para configuração a partir do computador e conexão TCP/IP para a programação
- 1 porta RS232 para configuração a partir do computador e atualização do firmware
- 1 porta RS485 para repetidor FPMCPU (máx. 14)
- 1 porta mini USB para configuração a partir do computador
- 1 porta ModBus RTU
- 1 encaixe para cartão microSD
- 2 portas CAN-Bus
- 1 relé de troca livre 5A @ 30Vcc
- 1 saída de alarme supervisionada 1,5A @ 27,6V
- 1 saída para alimentações externas 1,5A @ 27,6V
- Arquitetura hardware multiprocessamento
- Multiprocessador dedicado para cada módulo
- Chave de tipo escandinava para acesso ao nível 2
- LED de sinalização e botão de rolagem de alarmes múltiplos
- 6 LEDs de estado
- 6 LEDs e botões de função
- Altifalante
- Tensão de alimentação: 230 / 115 V~ (+10% -15%) 50/60 Hz
- Absorção máxima da rede 1.1A @230V, 2A @115V
- Corrente máxima disponível: 5,2A
- Carregador de baterias de 1,2A
- 1 barra CAN DRIVE para a conexão dos módulos internos IFM (máx. 8)
- Alojamento para duas baterias máx. 24Ah@12V
- Dimensões 433x563x187 mm (PRCAB)
- Montagem em armação de 19" (através de PRCABRK)
- Possibilidade de ligar entre si um máximo de 4 armários
- Peso 10 Kg (PRACAB)
- Grau de proteção IP30

FUNCIONALIDADES E CARACTERÍSTICAS DO SOFTWARE

- Gestão de uma segunda unidade FPMCPU configurada como unidade de reserva para a redundância de 100% das funções
- Tecnologia OpenLoop
- Tecnologia LoopMap
- Tecnologia Versa++
- Gestão dos mapas gráficos
- Gestão de protocolo ModBus TCP
- Gestão de protocolo ModBus RTU
- Verificação de vídeo de alarmes com câmaras IP (através de IFMLAN)
- Gestão de protocolo BACnet IP (através de IFMLAN)
- Gestão de protocolo ESPA 444 (através de IFMLAN)
- Gestão de protocolo SIA-IP (através de IFMLAN)
- Gestão de sistemas de evacuação vocal mediante TCP/IP ou RS232/485 (através de IFMLAN)
- Gestão máxima de 32 módulos internos IFM
- Gestão máxima de 8 módulos frontais FPM
- Gestão máxima de 4 alimentadores internos (IFM24160) e 4 conjuntos de baterias
- Gestão máxima de 24 canais de extinção (através de IFMEXT)
- Conexões PSTN GSM (através de IFMDIAL)
- Possibilidade de enviar até 100 mensagens SMS (através de IFMDIAL)
- Possibilidade de enviar até 100 mensagens vocais por um tempo máximo de 15 minutos (através de IFMDIAL)
- Gestão de protocolos digitais em PSTN e GSM (através de IFMDIAL)
- Geração de relatórios para a verificação de lâmpadas de iluminação e emergência conforme previsto pela normativa vigente
- Até 48 unidades centrais em rede HORNET+ utilizando a placa IFMNET
- Até 20 grupos conectáveis em TCP/IP
- Ligações do laço a dois ou quatro fios
- Até 240 dispositivos por laço (em função do protocolo selecionado)
- Equações de controlo para ativações com operadores lógicos (And, Or, Not, Xor, etc.)
- 1000 zonas software por unidade central
- 1000 grupos lógicos por unidade central
- 500 gatilhos de ativação por unidade central
- 100 ações
- 240 grupos lógicos compartilháveis em rede Hornet+ ou em grupos
- Funcionalidade Teste de caminhada
- 2000 eventos graváveis na memória
- Aquisição automática dos dispositivos do laço
- Auto endereçamento dos dispositivos do laço
- Gestão de 4 níveis de acesso de acordo com a norma EN54 Pt2
- Acesso às funções de nível 2 (EN54) com código ou chave
- 4 níveis de palavra-passe
- 100 códigos de utilizador
- Software de programação em ambiente Windows



EN 54-2
EN 54-4
EN 54-21
EN 12094-1

PREVIDIA | MAX

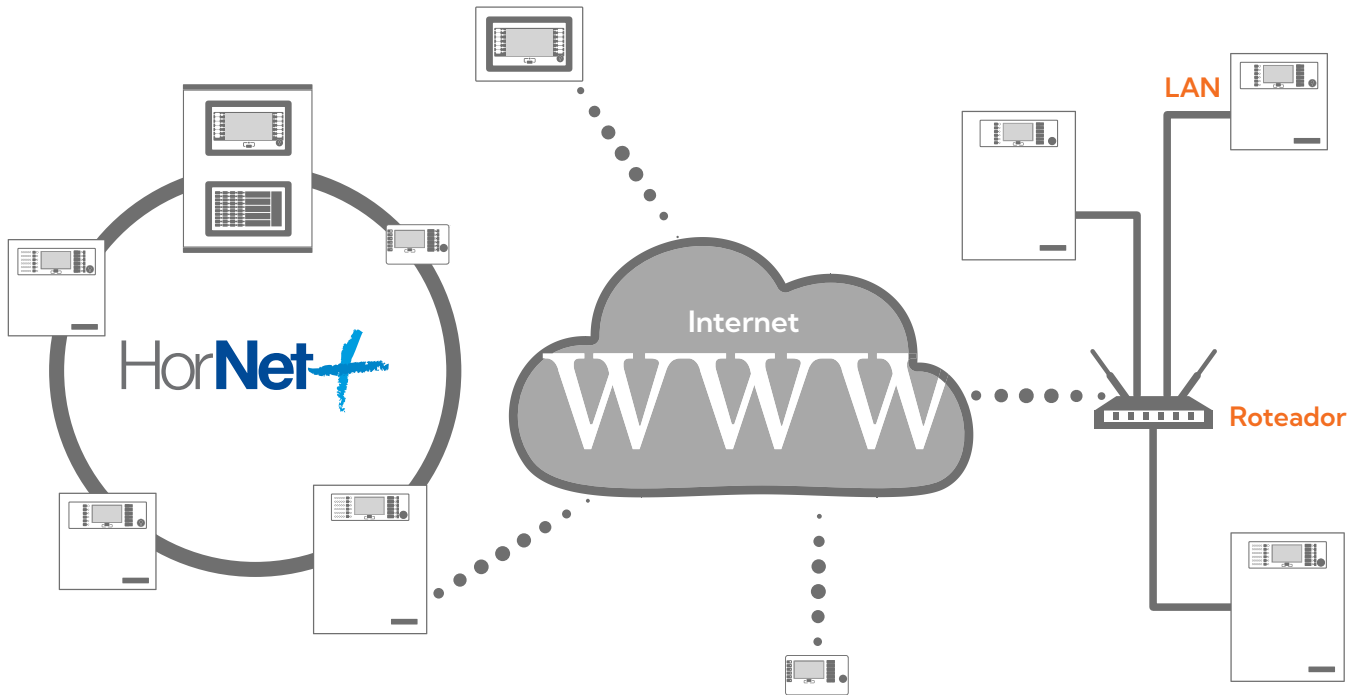

DIMENSÕES

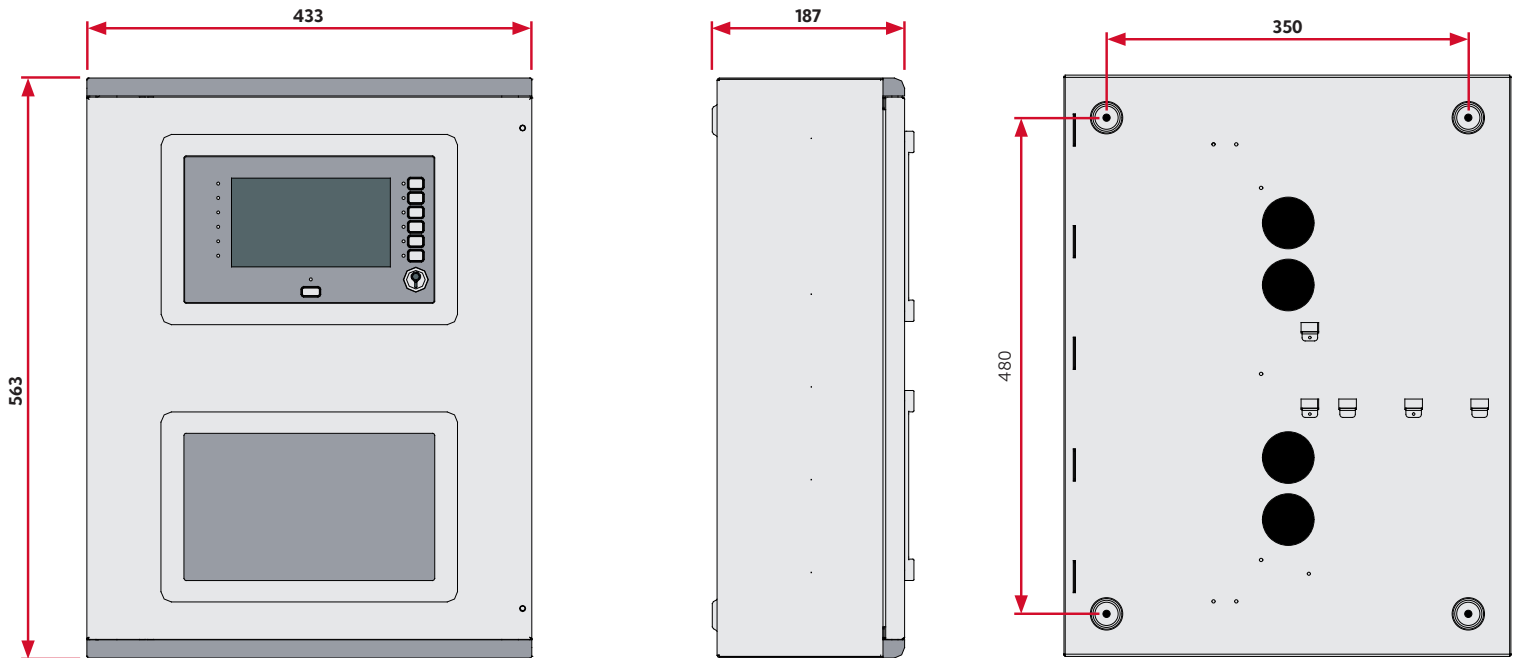

EMBALAGEM

Dimensões da embalagem: 500 x 620 x 250 mm

Peso com a embalagem: 12,5 Kg

CÓDIGOS DE ENCOMENDA

Unidades centrais Previdia Max (modelo base)

Previdia216	Unidade central analógica endereçada com 2 laços expansíveis a 16
Previdia216R	Como a unidade Previdia216 mas fornecida com armário de cor vermelha

Módulos FPM para painel frontal:

FPMNUL	Suporte plástico sem funções (máx. 7)
FPMLED	Módulo de sinalização com 50 LEDs programáveis (máx. 7)
FPMLEDPRN	Módulo de sinalização com 50 LEDs programáveis completo com impressora térmica (máx. 1)
FPMEXT	Módulo para indicações relativas aos canais de extinção (máx. 5)
FPMCPU	Módulo CPU com possibilidade de programação como repetidor, unidade CPU secundária ou módulo CPU principal (máx. 1 de reserva)

Módulos internos IFM

IFM24160	Módulo alimentador (máx. 4)
IFM2L	Módulo 2 laços (máx. 8)
IFM4R	Módulo 4 relés (máx. 16)
IFM4IO	Módulo 4 terminais programáveis (máx. 16)
IFMDIAL	Módulo comunicador em linha PSTN ou GSM (máx. 1)
IFM16IO	Módulo 16 entradas/saídas (máx. 4)
IFMNET	Módulo para a conexão em rede HORNET+ da unidade central (máx. 1)
IFMLAN	Módulo para a gestão de serviços avançados em TCP/IP (máx. 1)
IFMEXT	Módulo para a gestão de sistemas de extinção por gás (máx. 24)

Armários

PRCAB	Armário suplementar
PRCABR	Armário suplementar de cor vermelha

Acessórios

PRCABSP	Suportes para uma montagem do armário afastada da parede
PRCABSPR	Como o artigo PRCABSP mas de cor vermelha
PRCABRK	Suporte para a fixação do armário a um rack de 19"
PRREP	Caixa para montagem do módulo FPMCPU como repetidor
GSM-ANT100B	Antena GSM de alto desempenho, branca
GSM-ANT200N	Antena GSM completa com suporte de fixação e cabo de 3 m, preta
PRBAC	Licença BACNet Ip (exige módulo IFMLAN)



Evolving Protection

Via Dei Lavoratori 10
63076 Monteprandone (AP) – ITALY
Tel. (+39) 0735 705007 – Fax (+39) 0735 704912

info@inim.it – www.inim.it